

## Ein einfaches 2m Filter für SDR und andere Empfänger

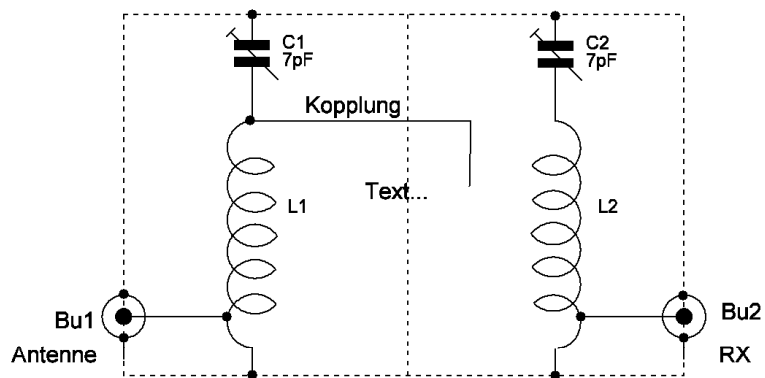

Gehäuse 55x111x30mm ("Schubert Nr. 9") oder ähnlich

C1, C2 = Rohr- oder Lufttrimmer, ca. 7pF max.

L1, L2 = Silberdraht mit Durchmesser 1,5mm (ggfs. 2mm),  
6 Windungen,  
Spulenlänge 30mm,  
Spulendurchmesser ca. 20mm (z.B. auf 18mm Bohrer wickeln, ergibt Spulen-Außendurchmesser ca. 21-22mm)  
Anzapfung bei ca. 1/2 Windung von Masse (siehe Foto)

Kopplung: 0,8mm Silberdraht, führt durch eine Bohrung in der Trennwand zur 2. Kammer  
(Länge in der 2. Kammer und Winkel zu L2 ausprobieren, siehe Foto)

Bu1, Bu2 = Anschlussbuchsen, z.B. N

Abgleich: Am besten mit Wobbler oder Analyzer mit TG oder VNWA etc.

Alternative: Trimmer auf Mittelstellung und wechselseitig auf min. Durchgangsdämpfung bei z.B. 144,6 MHz einstellen.  
Rauschgenerator am Eingang anschließen und am Ausgang 3 Frequenzen vergleichen:  
135MHz und 155MHz sollten min 15dB abgesenkt werden,  
die Durchgangsdämpfung auf 144,6 MHz max. 0,5dB betragen.

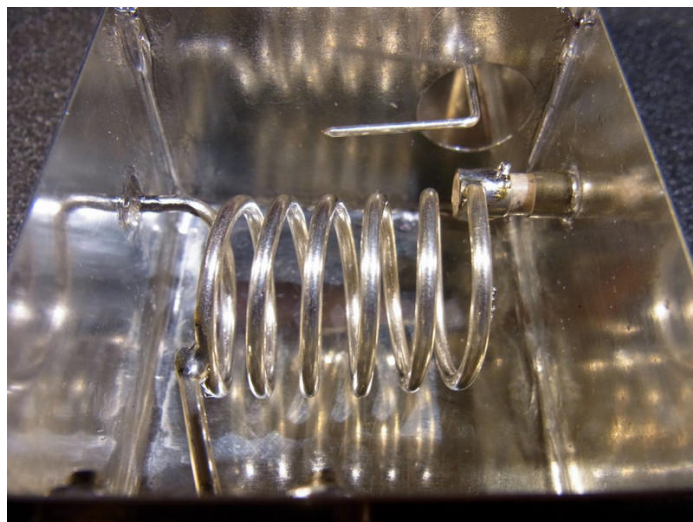
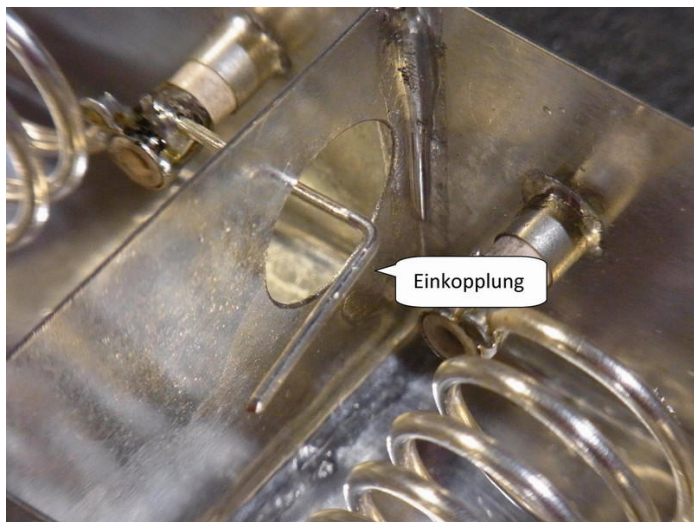
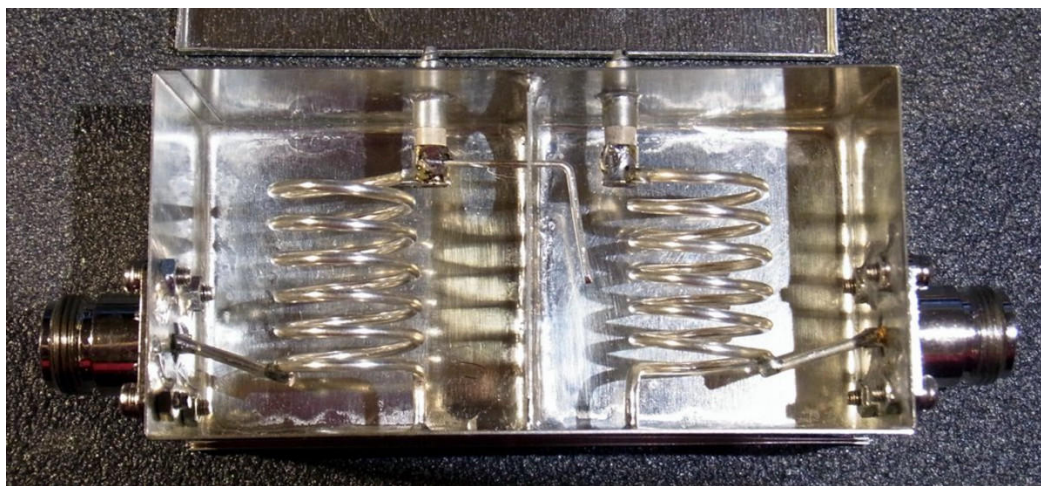

## Messung des aufgebauten Filters:

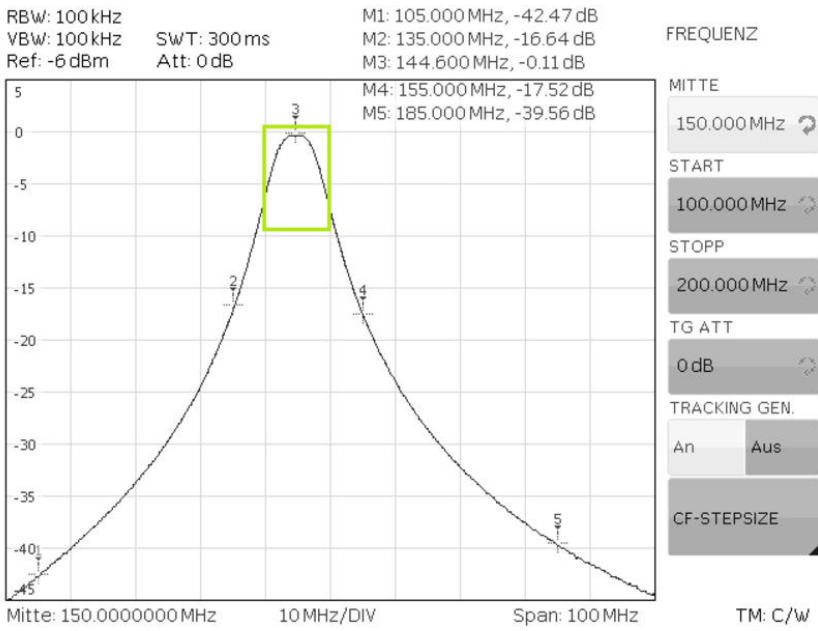

## Simulation mit RFSIM99:

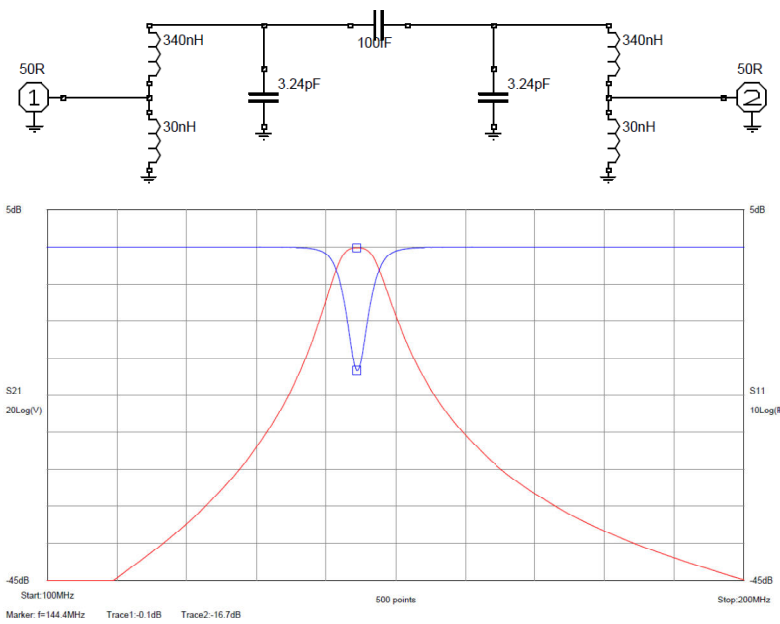

## Vergleich von Simulation (rot) und Messung (schwarz)

