

Aufbau- und Bedienungsanleitung für die Windgeneratoren der Serie black

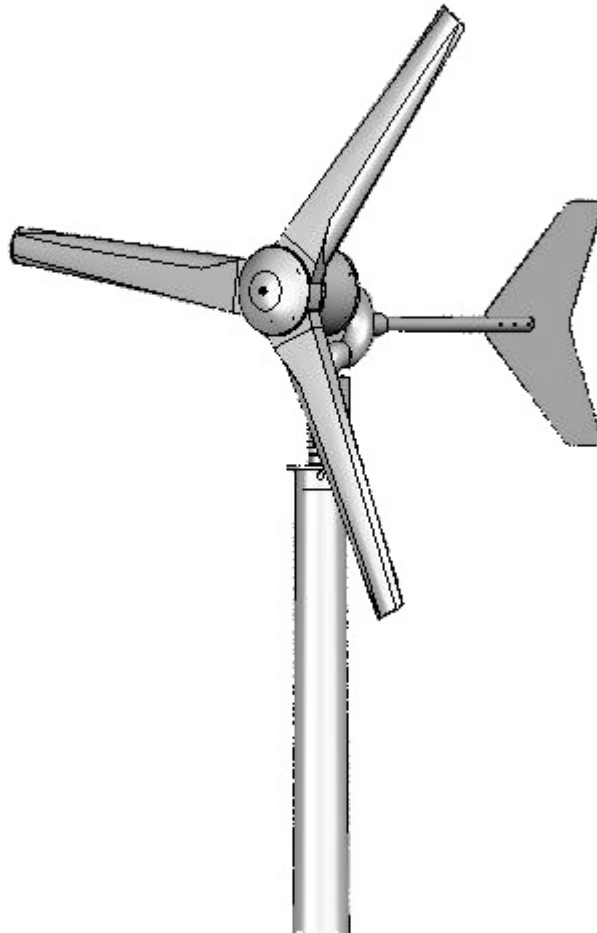

Inhaltsverzeichnis

1. Allgemeine Hinweise zu dem Windgenerator
2. Sicherheitshinweise
3. Technische Beschreibung der Anlage
4. Montage der Kleinwindkraftanlage
5. Anschluss an den Laderegler
6. Anschluss an einen Netzeinspeiseinverter
7. Fehlersuche
8. Kontrollen und Wartungsaufgaben
9. CE Bescheinigung und Garantiebedingungen



Für den Kauf der Kleinwindkraftanlage 300, danken wir Ihnen. Sie haben ein sehr hochwertiges Produkt gekauft, welches sich deutlich von den Produkten der Wettbewerber abhebt. So sind die Windgeneratoren der black Serie ohne ein magnetisches Rastmoment und Haltemoment, was ein Anlaufen der Windgeneratoren, schon bei einer Windgeschwindigkeit von 0,8 m/s erlaubt. Bei 1,8 m/s, können Sie schon im Ladebereich sein. Die Kabel im Mast, werden sich nicht aufdrehen, da die Windnachführung über Schleifringkontakte realisiert ist.

Damit Sie viel Freude und eine große Lebenserwartung mit Ihrem Windgenerator haben, sind jedoch einige Hinweise nötig, damit der Windgenerator sicher und zuverlässig montiert werden kann.

Beachten Sie bitte, dass diese Betriebsanleitung ein Teil des Produktes ist und strikt befolgt werden muss, deshalb sollten Sie diese vor der Montage des Windgenerators sorgfältig lesen. Die Bedienungsanleitung sollte in der Nähe des Produktes aufbewahrt werden und an einen nachfolgenden Besitzer weitergegeben werden.

Diese Bedienungsanleitung, beschreibt die Funktion, Installation, den Betrieb und die Wartung des Windgenerators.

Diese Bedienungsanleitung richtet sich an den Errichter des Windgenerators, dieser sollte fachlich versiert sein. Sollte dies nicht der Fall sein, muss der Windgenerator von einem Facherrichter montiert werden.

Die Windgeneratoren der Serie black, gibt es in unterschiedlichen Ausführungen, als black 300 in 12 oder 24 Volt zum laden von Batterien oder in 48 Volt zum versorgen von Netzeinspeisewechselrichtern. Weiterhin wird es die black Serie bald in einer 500 Watt Version geben.

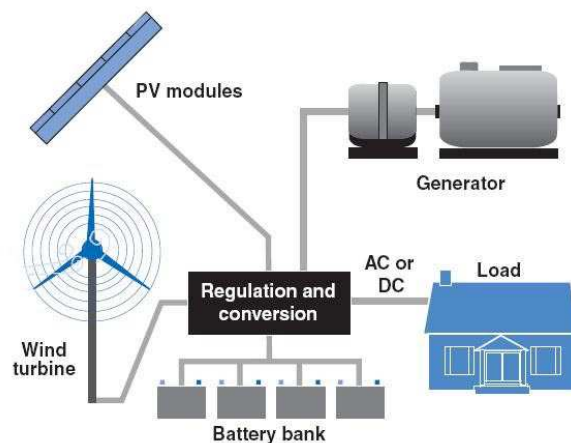

Für die folgenden Anwendungen, sind die Windgeneratoren zum Batterieladen, am besten in Verbindung mit einem Solarmodul sehr gut geeignet: Straßenbeleuchtungen, Versorgung von Messstationen, Verkehrsleitsystemen, Notrufsystemen, Inselanlagen wie Ferienhäuser, Schrebergärten, Camping, Werbung, Beleuchten von Plakatwänden, zur Grundversorgung bei Entwicklungshilfeprojekten, Wirelesslan Access Points und überall dort, wo kein Stromanschluss vorhanden ist, bzw. die Installation eines Stromanschlusses zu aufwendig ist. Für die Windgeneratoren der black Serie, gibt es jedoch auch Netzeinspeisewechselrichter, mit welchem Sie den vom Windgenerator erzeugten Strom in das Hausstromnetz einspeisen können.

Diese Informationen, werden als verlässlich erachtet, der Hersteller übernimmt jedoch keinerlei Verantwortung für Ungenauigkeiten oder Auslassungen. Der Nutzer dieser Information sowie des Produktes, trägt die volle Verantwortung und das Risiko. Alle Spezifikationen sind ohne weitere Mitteilungen veränderbar. Windgeneratoren müssen, wie andere Elektrische Geräte und Quellen elektrischer Energie, den örtlichen und staatlichen Bestimmungen, Normen, Richtlinien und Gesetzen entsprechen. In einigen Regionen, benötigen Sie vor der Installation einer Kleinwindkraftanlage eine Bauanzeige oder Baugenehmigung. Bevor Sie mit den Montagearbeiten beginnen, prüfen Sie bitte ob Sie so eine Aufstellgenehmigung haben bzw. benötigen.

Sicherheitshinweise

Windgeneratoren sind durch die hohe Drehzahl und die erzeugende Spannung, leider nicht ungefährlich, daher lesen Sie mit großer Aufmerksamkeit diese Sicherheitshinweise:

Mechanische Gefahren:

Eine große Gefahr, stellt der sich drehende Rotor dar, ab einer gewissen Windgeschwindigkeit, wird dieser sogar transparent, so dass die Gefahr dadurch nicht erkannt wird. Die Kanten der Rotorblätter, sind bedingt durch die aerodynamische Form, scharfkantig. Daher kann man sich auch an langsam drehenden Rotoren schon verletzen. Berühren Sie den sich drehenden Rotor, niemals per Hand, versuchen Sie nie den drehenden Rotor, mit der Hand anzuhalten, montieren Sie den Windgenerator nur an Stellen, wo es ausgeschlossen ist, dass jemand den Windgenerator berühren könnte, dies ist besonders auf Booten sehr zu beachten.

Die Rotorblätter, sind aus einem Kunststoff hergestellt, welcher selbst großen Windgeschwindigkeiten standhält. Trotzdem sollten Sie sich von drehenden Rotorblättern fernhalten, beim Bruch eines Rotorblattes kann es zu schwerwiegenden Verletzungen führen. Dies ist besonders dann der Fall, wenn der Rotor bzw. das Rotorblatt von einem herumfliegenden Gegenstand wie z. B. einer Leine getroffen wird. Ist ein Rotorblatt beschädigt, ist die Anlage unverzüglich außer Betrieb zu nehmen. Wenn ein Rotorblatt beschädigt ist, kann dies eine so große Unwucht in den Generator bringen, so dass der gesamte Mast gefährdet sein kann. Achten Sie daher bitte auch bei der Auswahl Ihres Aufstellortes, dass dieser möglichst sicher ist. Montieren Sie den Windgenerator auf einem Mast nur dann, wenn die Anschlussleitungen am Laderegler oder Netzeinspeisewechselrichter abgeklemmt und kurzgeschlossen (Der Kurzschluss des Generators, darf nicht vorgenommen werden, wenn der Rotor sich schneller als 100 mal pro Minute dreht) sind oder ein Rotorblatt am Mast festgebunden ist, so dass Sie der loslaufende Rotor nicht verletzen kann.

Der Mast und die Befestigung des Mastes, müssen so beschaffen sein, dass dieser den entstehenden Kräften durch die Windlast und schwellenden Belastung standhält. Dazu sollte eine Fachkraft beauftragt werden, welche in der Lage ist, die Gefahren und die Installation zu beurteilen.

Beachten Sie beim Aufstellen des Mastes, dass Sie dies mindestens zu zweit durchführen und die Vorschriften der Berufsgenossenschaft ausreichend befolgen. Unter dem aufzustellenden Mast, dürfen sich keine Personen aufhalten. Lasten sind während des Hebens durch Seilzüge oder andere Hebegeräte gegenzusichern.

Elektrische Gefahren:

Ein sich im Leerlauf befindender Windgenerator, besonders der 48 Volt Version, kann eine DC Spannung von größer 200 Volt erzeugen. Schließen Sie daher diese Geräte nur dann an, wenn Sie sachkundig dazu in der Lage sind. Diese Spannungen, können bei Missachtung der Sicherheit, tödlich sein. Fassen Sie daher niemals unisolierte Kabelenden an. Achten Sie darauf, dass ein unisoliertes Kabel Schäden anrichten kann.

Die Kabel, Verbindungselemente, Schalter und andere elektrische Komponenten, müssen ausreichend im Querschnitt dimensioniert sein, damit die Kabel sich nicht erwärmen und es

evtl. zu einem Brand kommen kann. Der maximale Strom in den Kabel kann bei der 500 Watt Anlage in 12 Volt bis zu 50 Ampere betragen.

Kabel sind geschützt zu verlegen, so das eine mechanische Beschädigung der Kabel ausgeschlossen ist. Ein aufgescheuertes Kabel, birgt Gefahren für die Sicherheit.

Zur Absicherung muss in die Zuleitung zu der Batterie, möglichst nahe bei der Batterie, eine Sicherung eingebaut werden. Ein Kurzschluss der Batterieleitungen und / oder Netzleitungen, muss auf jeden Fall verhindert werden.

Es ist sicherzustellen, dass die Elektroinstallation nur von Personen mit Fachkenntnissen (Elektrofachkraft) durchgeführt werden, welche in der Lage sind, die Ihnen übertragene Arbeit beurteilen und die möglichen Gefahren erkennen zu können.

Die Windgeneratoren, werden mit großer Sorgfalt produziert, jedoch kann es Vorkommen, das ein Windgenerator nicht komplett montiert ist oder sich eine Schraube während des Transportes gelöst hat, daher kontrollieren Sie die einzelnen Baugruppen auf Beschädigungen und Lose Bauelemente, wie z. B. Schrauben.

Vor einem Sturm, sollte der Windgenerator in die Bremse geschaltet werden. Bei einem Orkan, bzw. Orkanböen ist es sinnvoll, wenn ein Rotorblatt am Mast festgebunden wird. Dies ist besonders auf einem Boot zu berücksichtigen.

Technische Beschreibung der Anlage

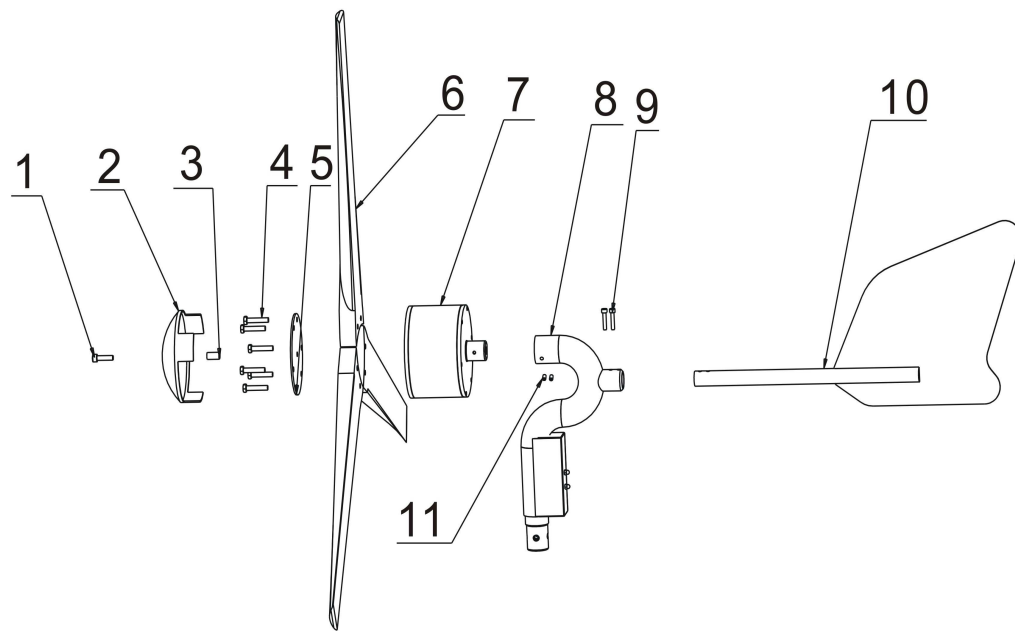

Position	Beschreibung	Anzahl	Zugehörigkeit
1	Spinner Schraube M8x40	1	Spinner
2	Spinner	1	
3	Spinnerabstandshülse am Spinner	1	
4	Schrauben M8x40	6	Rotor
5	Gegenplatte	1	
6	Rotorblätter	3	
7	Montierter Generator	1	Montierter Generator
8	Generatorkaufnahme (Siphon)	1	
9	Schraube M6x30	2	
10	Windfahne	1	
11	Madenschrauben M6x12	2	

Es handelt sich bei den Windgeneratoren um Außenläufer. Dreiphasig, mit neodymmagneten, permanent erregten, 8 poligem Generator.

Die Windgeneratoren der black Serie, nutzen die im Wind enthaltene kinetische Energie. Durch die Rotorblätter, wird diese Energie in eine Drehbewegung umgesetzt und im Generator wird diese dann in einen Dreiphasenwechselstrom gewandelt. Die im Wind gespeicherte Energie, nimmt in der dritten Potenz, zu der Windgeschwindigkeit zu, so ist bei der doppelten Windgeschwindigkeit, die 8 fache Energie zu erwarten.

m/s	W/m ²	m/s	W/m ²	m/s	W/m ²
0	0	8	313,6	16	2508,8
1	0,6	9	446,5	17	3009,2
2	4,9	10	612,5	18	3572,1
3	16,5	11	815,2	19	4201,1
4	39,2	12	1058,4	20	4900,0
5	76,5	13	1345,7	21	5672,4
6	132,3	14	1680,7	22	6521,9
7	210,1	15	2067,2	23	7452,3

***) für eine Luftdichte von 1,225 kg/m³, das entspricht trockener Luft bei normalem atmosphärischem Luftdruck auf Meereshöhe bei 15° C.

Die Formel für die Leistung pro m² in Watt = 0,5 * 1,225

* v³, wobei v die Windgeschwindigkeit in m/s ist

Die Rotorblätter sind aerodynamisch so gut optimiert, das kaum einen Geräuschpegel wahrnehmbar ist. Bei niedrigen Drehzahlen, bis ca. 400 Umdrehungen pro Minute, ist annähernd gar nichts zu hören.

Die Kombination aus einem Halte- und Rastmomentfreien Generator und einem ausgewogenen Rotorblatt, erlaubt es, das sich der Windgenerator bereits ab 0,8 m/s beginnt zu drehen und der Ladebeginn bei 1, 8 m/s erreicht wird.

Montage der Kleinwindkraftanlage

Bevor Sie die Kleinwindkraftanlage montieren, sollten Sie den passenden Aufstellort bei Ihnen finden. Dies ist meist die schwierigste Aufgabe bei der Installation des Windgenerators. Kleine Windmessenanlagen, helfen Ihnen dabei nicht wirklich weiter, da je kleiner der Rotor ist diese Ihnen auch die Windgeschwindigkeit in den Verwirbelungen anzeigt. Als Beispiel, nehmen Sie das Schauspiel im Herbst. Außen ist es sehr windig und trotzdem steigt ein Laubblatt vom Boden, durch den Wind angetrieben einfach 1,5 m nach oben und senkt sich dann wieder. Dabei müsste das Blatt bei der großen Windgeschwindigkeit eigentlich von links nach rechts, an ihrem Fenster vorbei fliegen. Diese Winde nutzen Ihnen für den Windgenerator nichts. Der Windgenerator würde sich nicht drehen, genauso wenig wie das Blatt weg fliegt. Hindernisse stauen den Wind an und lassen den Wind nicht durch, da der Wind jedoch bläst, staut sich der Wind an dem Hindernis an und beginnt sich in sich zu drehen. Der nachfolgende Wind, stößt nun an die durch den Wind komprimierte Luft und kann auch nicht weiter. Dies geht so lang weiter, bis der Wind in einem Bogen um das Hindernis bläst. Als Hindernisse gelten Häuser, Hecken, Bäume, Hügel usw.

Je größer der Rotordurchmesser ist, desto gleichmäßiger muss der Rotor angeströmt werden. Am besten kann man den Standort auswählen, indem Sie sich eine lange Stange besorgen und an der Stange in einem Abstand von 2 m eine 3 m lange und 4 cm breite dünne Plastikfolie befestigen, wie z. B. ein Absperrband von Baustellen. Bringen Sie nun diese Stange an den Ort und die Höhe, wo Sie die Montage des Windgenerators beabsichtigen. Führen Sie den Versuch nur dann durch, wenn bei Ihnen der Wind aus der Hauptwindrichtung bläst. Beobachten Sie nun das Verhalten der beiden Flutterbänder. Am besten wäre es, wenn das obere Flutterband lotrecht im Wind steht. Wellt sich das Band und schwenkt in einem Winkel von 30° hin und her, ist dies akzeptabel. Ist der Winkel größer oder das Flutterband wickelt sich gar um den Mast auf oder beginnt sich nicht zu strecken, ist der Standort schlecht gewählt und Sie müssen die Höhe oder den Ort ändern. Beachten Sie bitte, dass dieser Vorschlag mit dem Flutterband natürlich von der Windgeschwindigkeit abhängig ist und der Standpunkt sich mit anderen Windgeschwindigkeiten ändert, daher sollte der Versuch nur bei einer durchschnittlichen Windgeschwindigkeit durchgeführt werden.

Als Hilfe, kann auch die folgende Grafik genutzt werden, jedoch muss ergänzend dazu gesagt werden, dass die dort angegebenen Punkte immer Plus einen Mast von mindestens 4 besser 6 m zu sehen sind.

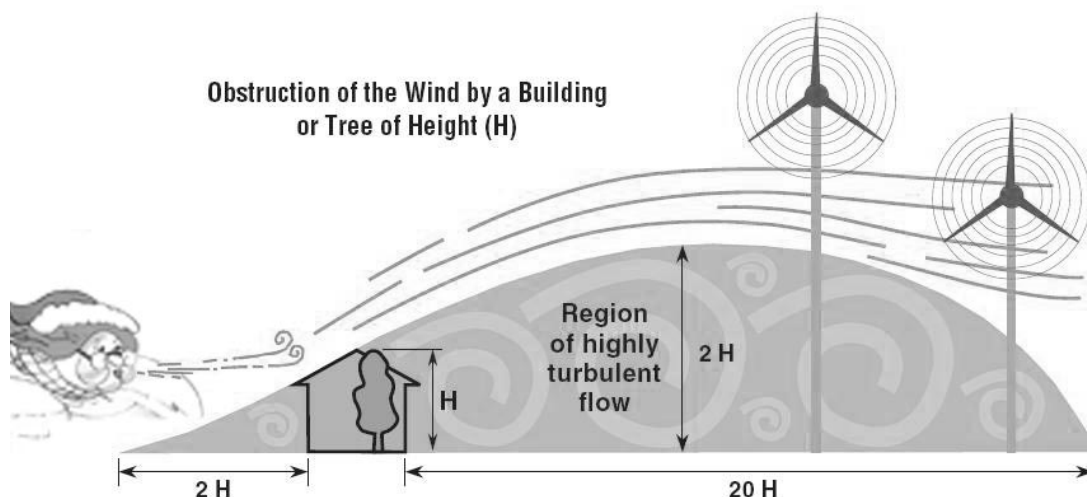

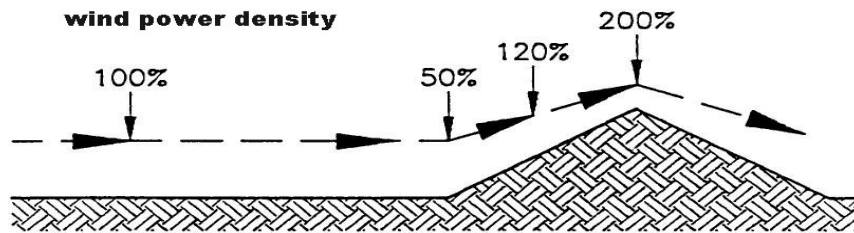
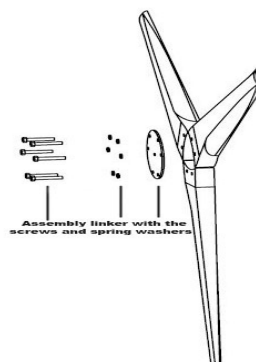

Figure 9

Ist nun der passende Ort für eine Installation gefunden, muss der Mast ausgesucht werden. Da der Mast recht hoch sein sollte, wäre es sinnvoll, das man den Mast so ausführt, das man zu Wartungsarbeiten an den Windgenerator kommt, also am besten klappbar mit einem Gegengewicht wie eine Schranke. Wird der Mast dünn ausgeführt muss dieser je nach Höhe mehrmals abgespannt werden. Bitte haben Sie dafür Verständnis, dass wir nicht näher auf einen Mast eingehen können, da die Möglichkeiten der Montage eines Mastes schier unbegrenzt sind. Der Mast muss so ausgeführt sein, dass der Windgenerator oben mit einer Windlast von maximal 1800 N den Mast belasten kann. Der Mast der Windkraftanlage, muss nach den geltenden Regeln der Technik geerdet sein. An Land, sollte die Erdung an einem Tiefenerder oder einem Erdungssystem erfolgen, auf Boten sollte die Erdung mit dem Mast bei einem Segelboot oder dem Motorblock eines Motorbootes erfolgen, beachten Sie dabei die gültigen Richtlinien und Bedienungsanleitungen der Hersteller.

Wenn der Mast zur Montage des Windgenerators bereit ist und die Bohrungen an der Seite angebracht wurden, sollte nun der Windgenerator montiert werden. Bei jedem Windgenerator befindet sich ein Satz Rotorblätter. Dieser Satz mit den drei Rotorblättern ist aufeinander abgestimmt. Ein Satz darf nur im ganzen getauscht werden da es sonst zu einer Unwucht im Generator kommen kann. Bitte montieren Sie die Rotorblätter an einem windfreien Ort. Die Rundung des Rotorblatt muss zum Generator hin zeigen und die Gerade Seite nach vorne. Die Seiten erkennen Sie einfach, wenn Sie auf die Spitze des Rotorblattes schauen. Nehmen Sie nun ein Rotorblatt, die Gegenplatte und eine der M8 Schrauben und befestigen Sie diese erst einmal locker. Achten Sie darauf, dass die Messingeinpressmutter zum Generator zeigen muss. Nun montieren Sie die zweite Schraube, danach das zweite und dritte Rotorblatt genauso. Ziehen Sie je Rotorblatt nur eine Schraube leicht an.



Nun muss der Rotor ausgewuchtet werden. Nur wenn der Rotor sich im Gleichgewicht befindet, kann dieser bei 0,8 m/s bereits anlaufen, außerdem werden so unnötige Schwingungen und Vibrationen vermieden. Zum auswuchten, bringen Sie den Rotor in die Y

Stellung. Ein Rotorblatt zeigt nach Links oben, eines nach rechts oben und das dritte nach unten. Lassen Sie bitte das Rotorblatt sachte los und merken Sie sich, ob der Rotor sich nach Links oder rechts beginnt zu drehen. Dann drehen Sie den Rotor 120° weiter und beobachten wieder in welche Richtung er sich dreht. Anhand der Drehrichtung, wissen Sie nun welches Rotorblatt am schwersten ist. Halten Sie nun den Generator am runden Generatorgehäuse fest und korrigieren Sie mit einem kleinen Schlag auf die Kante des Rotorblatt, dass mangelnde Gleichgewicht. Kontrollieren Sie bitte danach, ob der Rotor im Gleichgewicht ist, egal an welcher Position Sie den Rotor drehen und loslassen. Der Rotor darf sich nach dem loslassen nicht in irgend eine Richtung drehen. Wenn Sie das erreicht haben, drehen Sie bitte alle sechs Schrauben mit 25 Nm an. Kontrollieren Sie bitte wieder, ob sich durch das festziehen der Schrauben die Rotorblätter verstellt haben. Eine kleine Unwucht kann noch mit der Montage des Spinners ausgeglichen werden. Sind alle Schrauben montiert, sichern Sie diese bitte mit einem Sicherungslack, gegen unbeabsichtigtes lösen.

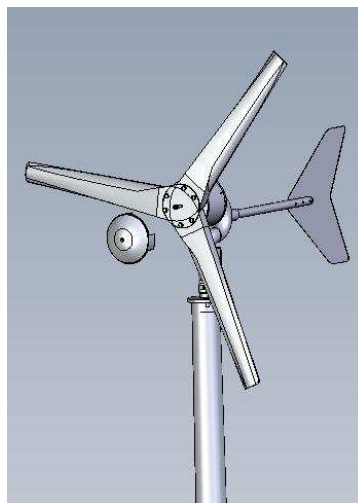

Montieren Sie den Spinner mit der 45 mm langen Schraube in die Gegenplatte, ziehen Sie diese Schraube bitte nicht zu fest an. Es fehlt nun nur noch die Windfahne am Windgenerator. Befestigen sie diese bitte mit den zwei Madenschrauben.

Der Windgenerator erzeugt einen Dreiphasenwechselstrom, daher ist es sinnvoll diesen erst kurz vor der Batterie mittels des Ladereglers in Gleichstrom zu wandeln, da im Wechselstrombereich die Leitungsverluste geringer sind. So muss nun ein Kabel vom Windgenerator dreidrig zum Ladereglern verlegt werden wie in der Skizze.

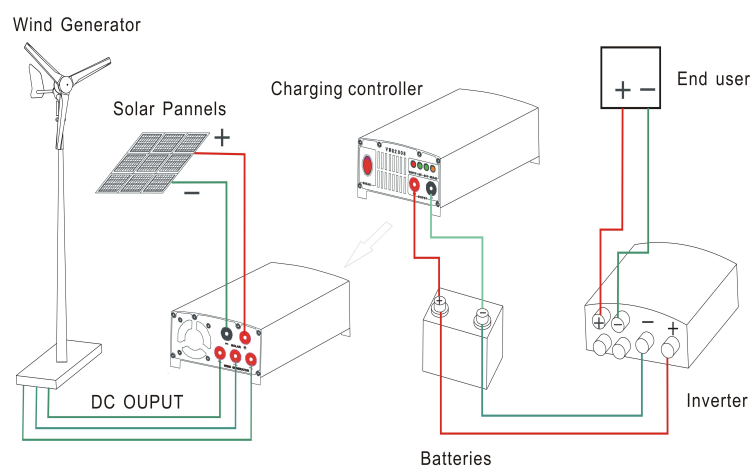

Den richtigen Adernquerschnitt, entnehmen Sie bitte den folgenden Tabellen

12volt:

Entfernung vom Windgenerator zu dem Laderegler in m	10.6	10.7-17.6	17.7-28.2	28.3-44.1	44.2-68.1	68.1-110
Kabelquerschnitt in mm ²	6	10	16	25	35	50

24volt :

Entfernung vom Windgenerator zu dem Laderegler in m	10.6	10.7-17.6	17.7-28.2	28.3-42.4	42.3-70.6	70.7-112.9
Kabelquerschnitt in mm ²	2.5	4	6	10	16	25

48volt:

Entfernung vom Windgenerator zu dem Gleichrichter	10.6	10.7-17.6	17.7-28.2	28.3-44.1	44.2-68.1	70.7-112.9
Kabelquerschnitt in mm ²	1.25	2,5	2,5	4	6	8

Führen Sie das dreiadrige Kabel bis an die Mastspitze, da das Kabel, je nach Masthöhe, einiges an Eigengewicht haben kann, empfehlen wir das Kabel im Mast noch einmal mit einer Zugentlastung zu befestigen, bevor das Kabel am Windgenerator angeschlossen wird. Schließen Sie bitte am Mastfuß alle drei Adern des Kabels zu einem Kurzschluss zusammen. Schieben Sie über das Kabelende jeder Ader, einen Schrumpfschlauch. Verdrillen Sie jeder der drei Adern vom Windgenerator, mit jeweils der Ader aus dem Kabel und verlöten Sie diese. Führen Sie nun an jeder Ader über der Lötstelle den Schrumpfschlauch und schrumpfen Sie diesen mit Wärme ein. Umwickeln Sie nun alle drei Adern mit textilen Isolierband.

Montieren Sie jetzt den Windgenerator in den vorbereiteten Mast. Der Mast muss oben so vorbereitet sein, dass die Befestigungswelle mit den 39 mm dort gut einpasst, am besten ist eine Bohrung mit 39, 5 mm. Der Mast, darf im Bereich der Rotorblätter einen Rohrdurchmesser von 70 mm nicht überschreiten, damit die Rotorblätter bei Sturm nicht gegen den Mast gedrückt werden können.

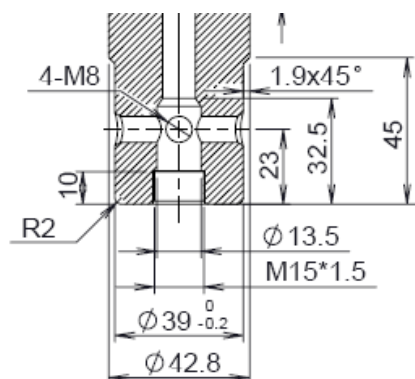

Befestigen Sie die Mastaufnahme des Windgenerators mit 4 Schrauben M 8 (nicht im Lieferumfang enthalten) mit dem Mast. Achten Sie darauf, dass die Schrauben nicht tiefer wie 11 mm in die Mastaufnahme greifen, da in der Mitte der Welle die Kabel verlaufen.

Richten Sie jetzt den Mast auf und richten Sie den Mast so aus, dass dieser lotrecht steht. Ein schief stehender Mast oder ein Mast welcher sich zu stark im Wind beugt, belastet die

Mechanik des Windgenerators mehr als gewünscht. Nachdem der Mast ausgerichtet ist, sollte dieser verspannt werden.

Anschluss des Ladereglers

Zum Anschluss eines Netzwechselrichters beachten Sie bitte die Bedienungs- und Installationsanleitung des Netzwechselrichters. Achten Sie darauf, dass die meisten Netzwechselrichter eine Gleichspannung benötigen und gegen Überspannung geschützt werden müssen. Bei uns im Onlineshop gibt es passende Netzwechselrichter und auch einen passenden Überspannungsschutz.

Anders als bei den meisten anderen Kleinwindkraftanlagen, darf der black, nicht aus voller Leistung, in den Kurzschluss gefahren werden. Dies ist maximal bis zu einer Drehzahl von 100 Umdrehungen pro Minute noch zulässig. Bei höheren Drehzahlen, kann der Generator zerstört werden, daher sollten wenn Bremsschalter gewünscht sind, diese in Bremswiderstände schalten. Dies ist besonders bei den Netzeinspeisegeräten wichtig, da sonst der Windgenerator manuell nicht gebremst werden kann.

Die Front des Ladereglers, beinhaltet den Terminal für die Batterie und die informativen LED's sowie den Bremsschalter. Bitte beachten Sie, dass bei dem Bremsschalter I bedeutet, dass die Bremse eingeschaltet ist und nicht, dass der Windgenerator eingeschaltet ist. Der Bremsschalter bremst Ihnen den Generator nie bis zum Stillstand. Der Bremsschalter sollte betätigt werden, wenn Gefahren drohen, wie Hagel, wenn ein Sturm angekündigt ist oder wenn Sie den Windgenerator warten wollen. Zum Automatikbetrieb, schalten Sie bitte auf die Position 0

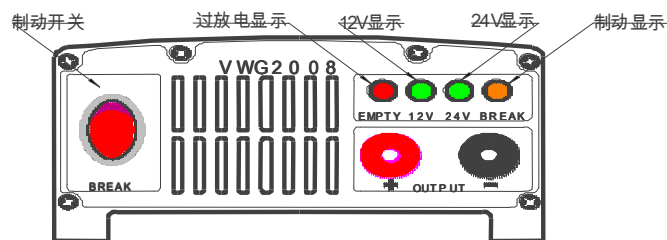

Die Linke LED signalisiert Ihnen, dass die Batteriespannung recht niedrig ist. Die beiden mittleren grünen LED's teilen Ihnen mit, ob der Laderegler ein 12 oder 24 Volt System gefunden hat. Die ganz rechte LED vermittelt Ihnen, ob die Bremse zur Zeit aktiviert ist, diese kann manuell oder automatisch aktiviert werden.

Da einige Batterien während des Betriebes Gasen, darf der Laderegler nicht im Bereich der Batterien installiert werden. In einigen Fällen herrscht in solchen Räumen auch Explosionsgefahr. Sind die Batterien mittels Entgasungsschläuchen nach Außen entlüftet, und ist verhindert, das die Batterien in den Raum Gasen, kann der Laderegler unmittelbar bei den Batterien montiert werden.

Es ist wichtig, dass beim Anschluss des Ladereglers, zuerst die Batterie mit dem Laderegler verbunden wird und dann erst die anderen Komponenten. Die Batterie darf, besonders bei 24 Volt Anlagen, nicht zu tief entladen sein, da die Elektronik des Ladereglers schalten muss, weiterhin, soll der Laderegler auch die richtige Systemspannung erkennen. Achtung, bitte beachten Sie die Polarität ein Verwechseln von + und - hat die Zerstörung des Ladereglers zur Folge.

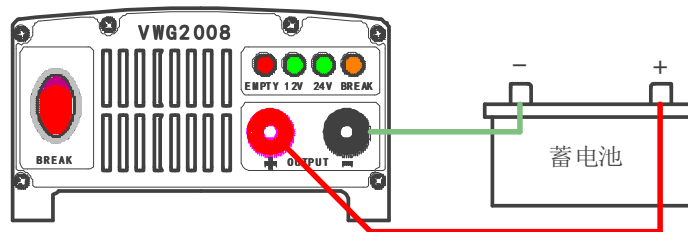

Nachdem die Batterie mit dem Laderegler verbunden wurde, ist für 20 Minuten die elektronische Bremse aktiviert. In dieser Zeit, sollte der Windgenerator angeschlossen werden. Achten Sie bitte darauf, dass, wenn Wind herrscht und Sie nun den Kurzschluss in der Generatorleitung lösen, der Generator beschleunigt und die Kabel dann unter Spannung stehen. Gehen Sie daher vorsichtig mit den unisolierten Kabelenden um.

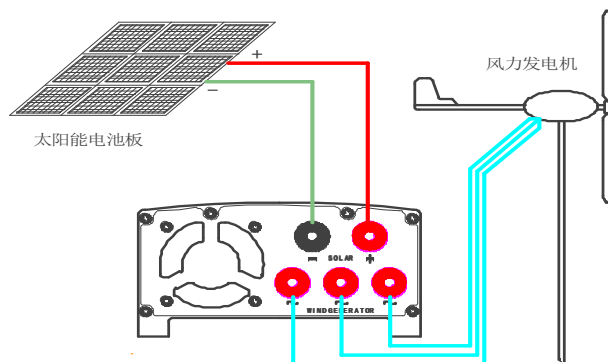

Die drei Adern des Windgenerators, werden auf der Rückseite des Ladereglers angeschlossen, die Reihenfolge ist beim dem Dreiphasenwechselstrom egal. Sollten Sie noch ein Solarmodul and den Hybridladeregler anschließen wollen, ist dies möglich wenn die Leistung des Solarmodul 100 Wp nicht übersteigt.

Ist der Laderegler richtig angeschlossen, kann die manuelle Bremse gelöst werden. In der Regel ist dann noch die Bremsverzögerung aktiv, so dass die LED für Bremse immer noch leuchtet. Diese erlischt spätestens nach 20 Minuten. Hat die Bremse sich dann gelöst, beginnt sich der Windgenerator schneller zu drehen, bis das die Ladung beginnt. In diesem Fall, dürfen die Batteriekabel auch nicht zu Messzwecken entfernt werden, dies zerstört den Laderegler. Wenn Sie den Stromfluss kontrollieren wollen, installieren Sie sich ein Amperemeter in der Zuleitung der Batterie oder benutzen Sie ein Zangenamperemeter. Der Laderegler überwacht nun die Ladeschlussspannung der Batterie, welche auf 14, 2 Volt eingestellt ist. Ist die Ladeschlussspannung erreicht, bremst der Windgenerator für 20 Minuten. Bei zu kleinen Batterien (kleiner 80 Ah) kann es passieren, dass die Ladeschlussspannung zu schnell erreicht ist und deshalb die Batterie nicht richtig geladen wird. Abhilfe schafft es dann, wenn während des Ladens ein kleiner Verbraucher eingeschaltet wird, welcher die Spannung reduziert und das Abbremsen damit verhindert.

Anschluss eine Netzwechselrichters

Zum Anschluss eines Netzwechselrichters, beachten Sie bitte die Bedienungs- und Installationsanleitung des Netzwechselrichters. Achten Sie darauf, dass die meisten Netzwechselrichter eine Gleichspannung benötigen und gegen Überspannung geschützt werden müssen. Bei uns im Onlineshop, gibt es passende Netzwechselrichter und auch einen passenden Überspannungsschutz. Der Windgenerator sollte über einen manuellen

Stoppschalter verfügen, dieser darf den Windgenerator aber nicht in den Kurzschluss setzen sondern muss den Windgenerator über einen Widerstand abbremesen.

Fehlersuche

Der Windgenerator beginnt sich nicht schnell zu drehen:

- Die Bremse am Laderegler ist auf I geschaltet
- Beim Verbinden der Kabel ist evtl. ein Kurzschluss zwischen den Adern entstanden
- Ein zusätzlich installierter Stoppschalter ist eingeschaltet
- Die Rotorblätter sind falsch herum montiert
- Der Generator schleift am Siphon
- Das Lager für die Windausrichtung, ist zu Schwergängig
- Die Rotorblätter sind nicht gut ausgewuchtet
- Am Laderegler ist keine Batterie angeschlossen
- Die Sicherung zur Batterie ist defekt
- Es ist zu wenig Wind
- Der Windgenerator oder der Laderegler ist kaputt

Um den Fehler zu finden, müssen wir nach dem Ausschlussverfahren vorgehen Dazu sollten Sie am Laderegler die drei Adern des Windgenerators abklemmen. Läuft der Windgenerator nun an, ist der Fehler zwischen Laderegler und Batterie zu suchen, dreht sich der Windgenerator immer noch langsam, ist der Fehler zwischen Laderegler und Windgenerator zu suchen.

Wenn der Windgenerator eine zu kleine Leistung abgibt:

- Die Windgeschwindigkeit ist zu gering
- Der Standort ist nicht gut gewählt und oder der Mast ist zu kurz
- Der Kabelquerschnitt passt nicht zu der installierten Kabellänge
- Die Batterie ist zu klein dimensioniert, so dass die Ladeschlussspannung zu schnell erreicht wird. (die Batterie sollte mindestens 100 Ah haben)
- Der Rotor ist nicht gut ausgewuchtet

Der Windgenerator vibriert auf dem Mast:

- Der Rotor wurde nicht gut ausgewuchtet
- Der Windgenerator steht nicht lotrecht bzw. der Mast verbiegt sich durch die Windlast
- Die Mastaufnahme hat zuviel Spiel
- Der Mast ist nicht ausreichend Stabil

Bevor Sie den Hersteller kontaktieren wegen eines nicht zufrieden stellenden Ergebnisses, messen Sie bitte die folgenden Parameter und teilen Sie diese dem Hersteller bei Ihrer Beanstandung folgende Informationen mit:

1. Wie hoch ist die Windgeschwindigkeit
2. Wie hoch ist der Mast
3. Wie ist die Landschaft oder Bebauung in der Nähe des Windgenerators
4. Klemmen Sie die 3 Adern vom Windgenerator am Laderegler ab und Messen Sie dort die Wechselspannung AC zwischen den einzelnen Phasen, von Phase eins nach zwei

von zwei nach drei und von drei nach eins. Bei gleichem Wind, sollten diese ungefähr gleich sein

5. Messen Sie die Batteriespannung
6. Welche Verbraucher laufen über die Batterie
7. Sind Solarmodule mit an dem Laderegler angeschlossen, und welche Leerlaufspannung haben die Solarmodule bei welcher Leistung in Wp.

Kontrollen und Wartungsaufgaben

Damit Sie lange Freude an Ihrem Windgenerator haben, sollten Sie in regelmäßigen Abständen mal nach Ihrem Windgenerator schauen.

Die erste Kontrolle sollte nach dem ersten Tag der Installation folgen, dann nach einer Woche und dann in einem Quartal, danach kann zu den längeren Intervallen gewechselt werden.

In Küstennähe, empfiehlt sich dies durch die stärkere Beanspruchung und den Salzgehalt, alle 6 Monate, im Binnenland alle 12 Monate. Oder aber nach jeder extremen Wettersituation wie Hagel, starke Sturmböen. Am besten nimmt man die Wartung kurz nach dem Winter vor.

Die folgenden Punkte sollten bei einer Wartung, bzw. Kontrolle durchgeführt werden:

- Achten Sie auf Vibrationen am Mast
- Kontrollieren Sie ob der Mast noch lotrecht steht und alle Verspannungen fest sind
- Dreht sich der Windgenerator leichtgängig in den Wind
- Sind die Rotorblätter noch gut ausgewuchtet?
- Ist an den Rotorblättern eine Beschädigung erkennbar, muss der Windgenerator sofort außer Betrieb genommen werden. Achten Sie auf die Rotorblätter, ob es dort kleine Risse gibt oder ob an den Kanten etwas abgebrochen ist.
- Sind alle Schrauben am Generator noch fest?
- Schauen Sie aufmerksam nach den Kabeln, dass nirgends eine Scheuerstelle entstanden ist.

Pflege des Windgenerators

Es gibt beim Autozubehörhandel ein Unterbodenschutzwachs, dieses ist transparent bis leicht gelblich. Sprühen Sie einen alten Putzlappen damit reichlich ein und putzen Sie den Windgenerator damit ab. Der bleibende Wachsfilm schützt den Windgenerator vor Witterungseinflüssen und der UV-Strahlung. Reiben Sie damit auch die Rotorblätter und den Spinner ein. Je glatter die Rotorblätter poliert sind, desto besser läuft Ihr Windgenerator. Im Winter kann an einem gut polierten Rotorblatt wesentlich weniger, bis zu keinem Schnee anhaften.

Der Hersteller erklärt in alleiniger Verantwortung das die Windgeneratoren der Serien HF-VWG, black, VWA in 300 bis 3000 Watt und die Laderegler HK W6S für die Serien VWG2008 und folgenden bis VWG 9008 auf die sich diese Erklärung bezieht, mit den folgenden Richtlinien bzw. Normen übereinstimmt:

EN 61000-6-1: 2007

EN 61000-6-3: 2007

EN 61000-3-2: 2006

EN 61000-3-3: 2006

Volt-Watt-Ampere



Carl-Sonnenscheinstrasse 17
D-49429 Visbek

Die oben genannte Firma hält Dokumentationen als Nachweis der Erfüllung der Sicherheitsziele.